

Husqvarna



.....D@MH9 @= PJOVIMO'GH5 ? @ G
Husqvarna TS 230 F



Naudojimosi instrukcija

Prieš pradėdant dirbti, prašome atidžiai perskaityti instrukciją ir įsitikinti, kad viską suprantate. Instrukcija yra neatsiejama produkto dalis. Išsaugokite ją tolimesniam naudojimui.

Gamintojas:

Husqvarna Construction Products
433 81 Gothenborg, Sweden,

Importuotojas:

UAB „Husqvarna Lietuva“
Ateities pl. 77c, Kaunas
tel. 8-37 308600

5 H H ? H 9 G ' 9 I F C D C G ' H 5 F M 6 C G ' 8 F 9 ? H M J C A G

8 9 ? 5 F 5 7 -> 5

ÁP WÙ Û X Ò Ë Þ Ö Æ
QUP Û VÜ W Ô N Q Þ
AUÜ Ö W Ô V Û

P[~] •[~] ç a ð } a Ö [] • d[~] & ç } Á Ú [ä[~] & ö Á

Á

433 81 Gothenborg, Sweden

Ö æ ä ç l æ Ä

] æ[^] ä \ ã ä Ä a Ä æ ä[^] • Á

VS 450 H

a ç ä \ æ ç ä[~] • Á[^] { æ ä Ä[~] [ä[^] ç[~] • Á[^] ö ÿ ö u ù ö ö ò ö s v y x u ö ä[~] { æ ç[~] • Á[^] [{ æ ç ä[~] ä[~] • Á[^] [\ { ^ } ç[~] • K

Ä Ä[~] æ ä Ä ä[^] \ ç ç a Ä J B U G E Ö Ö Ä

Ä Ä[~] ^ { [• Ä ç } [• Ä ä[^] \ ç ç a Ä H E Ö Ö Ö Ä

Ä Ä[~] EMC Direktyva 89/336 CEE,

Ä Ä[~] \ ä \ z { ä[~] * { [Ä ä[^] \ ç ç a Ä C E E F I Ö Ö Ö Ä

Ä[~] WEEE direktyva 2002/96/EC.



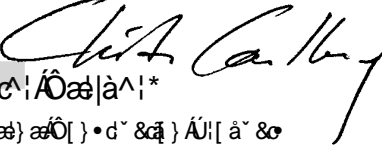

Ö @ ä[~] ç[~] / Ö æ | ä[^] *

P[~] •[~] ç a ð } a Ö [] • d[~] & ç } Á Ú [ä[~] & ö Á

X ä[^] ä [• Ä ä[^] ç | ä[~] •



Šis simbolis nurodo, kad gaminy atitinka visus Europos Tarybos Direktyvų norminius dokumentus.



PRIVALOMA



NURODYMAI INFORMACIJA INSTRUKCIJOS



ISPĖJAMA



DRAUDŽIAMA

Šie ženklai tarnauja jūsų saugumui

Vardinė gaminio lentelė

GAMINTOJAS		CE
TIPAS	TYPE	N° SERIE
SVORIS	ANNEE DE FABRICATION	SERIJOS NR.
MAKSIMALUS DISKO SKERSMUO	Ø MAXI OUTL.	PAGAMINIMO META
DISKO KIAURYME	Ø ALESAGE	GALIA
GREITIS	TVM - RPM	ITAMPA
	INT. UTIL.	DAŽNIS
		ITAMPA

1 Paskirtis

- Paskirtis : keraminių ir akmens masės plytelių pjovimui aušinant vandeniu.
- Ø 230 mm skermens diskas (D) ištisu kraštu ir Ø 25,4 mm kiauryme .
- Naudokite pjovimo diskus tik ištisiniu kraštu.
- Pjovimo gylis:
90° kampu: 55 mm
- Pjovimo plotis (Lg) kreiptuvui esant 90° kampu:
290 mm
- Pjovimo ilgis: neribojamas.

2 Techniniai duomenys

- Galia : 0,1 kW
- Įtampa/dažnis : 230 V - 50 Hz
- Variklio sūkliai : 2800 aps/min
- Matmenys (mm) l x w x h :
110 x 51 x 110
- Svoris : 1,1 kg
- Disko aušinimas: dalinai panardinus
- Vonelės talpa: 1,5 litrai
- Jėgos kabelis : HO5 VVF 3 x 0.75 mm² - ilgis 1,50 m.

MODELIS	GARSO GALIA	GARSO SLĖGIS	VIBRACIJOS LYGIS
	Lwa (dB) ISO 3744	Lpa (dB) ISO 4871	G en NF ENV 25349
0,1 kW 240V	73	73	73
0,1 kW 115V	74	74	74

3 Prieš pradėdant darbą



Prieš naudodamiesi staklėmis, atidžiai išstudijuokite instrukciją ir ir pačias stakles .



Darbo vieta turi būti švari, pukiai apšviesta ir saugi (sausas ir be pašalinių daiktų netoliese).



Pjovimo proceso metu dirbantysis privalo dėvėti tinkamas apsaugos priemones.



Darbo vietoje neturi būti pašalinių asmenų, tiesiogiai nesusijusių su pjovimo procesu.



Naudokite tik specialiai plytelių pjovimui skirtus diskus (paskirtis, geometrija, kt.)

4 Elektrinė dalis



- ELEKTROSAUGA:**
Naudokitės šiomis staklėmis tik su vekiančia jose įmontuota 30 mA įžeminta apsaugine rėle-išjungėju. Kitu atveju, žiūrėkite kataloge pagal atitinkamą modelį.
- Rėlė turi veikti nepriekaištingai, ji turi būti reguliariai tikrinama. Staklių, kuriose rėlė yra integruota kištuke ar maitinimo kabelyje, remontą, jei kabelis ar kištukas yra pažeisti, gali atlikti tik vienas iš gamintojo įgaliotų kvalifikuotų serviso centrų. Taip išvengiama galimų klaidų.



Įsitikinkite, kad maitinimo įtampa atitinka tą, kuri yra nurodyta vardinėje gaminio lentelėje (N).



Naudokite sudvejetainį kištuką S.T.D.3 240 V.



Prailginantys kabeliai : elektros galingumą atitinkantys kabeliai



2,5 mm² skerspjūvio, iki 50 m ilgio.

5 Disko tvirtinimas

- Išjunkite stakles.
- Nuimkite disko apsaugą (A) ir (B).
- Atsukite veržlę; dešinysis sriegis (D).
- Nuimkite prispaudžiantį diską (flanšą) (E).
- Išimkite pjovimo diską.



Disko sukimosi kryptį nurodo strėlytė, esanti ant pjovimo disko šono.

Įsitikinkite, kad besiliečiantys disko, flanšų ir ašies paviršiai būtų švarūs.

- Patikrinkite disko centravimą.
- Uždėkite (A) ir (B).

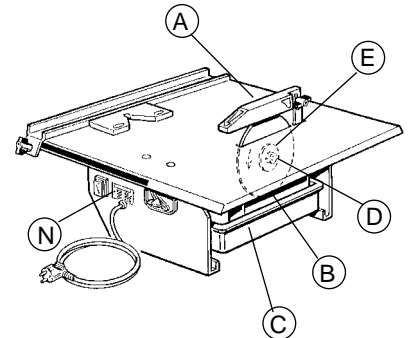

6 Darbo pradžia



Būkite atidūs. Atsistokite tvirtai ir patogiai.



Nurinkite visus pagalbinius įrankius bei raktus nuo staklių ir nuo grindų.



Darbo su staklėmis metu visi staklių apsaugos gaubtai turi būti jiems skirtose vietose, nedirbkite be apsaugų.

- Pripilkite į vonelę vandens.
- Įjunkite kištuką į tinklą.
- Paspauskite staklių įjungimo mygtuką.

7

Pjovimas

Kad išvengti taškymo, disko apsauga turi būti kaip galima arčiau pjaunamos plytelės.

- **Tiesus pjovimas**

- Pakelkite kreiptuvo galuose esančius spaustukus (pav 4).
- Nureguliuokite kreiptuvą
- Atleiskite spaustukus
- Atlaisvinkite abi veržles (pav 5).
- Nustatykite judamą kreiptuvo dalį.
- Prisukite ab veržles.

- **Istrižas pjovimas**

- Priedą, skirtą įstrižam plytelės pjovimui, pridėkite prie judamos kreiptuvo dalies.
- Priedą stumkite kartu su pjaunama plytele.

- **Pjovimas kampu**

- Atlaisvinkite veržles šonuose (pav. 6).
- Palenkite variklį norimu pjauti kampu (nuo 90° iki 45°).
- Prisukite veržles.
- Kreiptuvą nureguliuokite taip kaip ir vertikaliai pjovimui.
- Plytel laikykite tvirtai ir stumkite ją tolygiai.
- Prieš pjūvio pabaigą nestumkite plytelės per stipriai.

- Plytelę stumkite švelniai, nenaudokite per daug jėgos.

- Tai užtikrins ilgesnį disko tanavimo laiką bei apsaugos variklį nuo perkrovo.



Niekada nepjaukite sausai. Dažnai tikrinkite vandens lygį vonelėje (vandenį keiskite taip dažnai kaip yra reikalinga)

- Po kiekvieno pjovimo stakles išjunkite įjungimo-išjungimo mygtukais.

8

Laikymas (išjungus iš tinklo)

- Išimkite vonelę (pav 7).
- Išpilkite vandenį.
- Stakles valykite kasdien, laikykite vonelę tuščią.
- Laikykite sausoje patalpoje.



Laikykite sausoje patalpoje. Prižiūrėkite įrankį.

9

Svarbūs patarimai

- Reguliariai paveržkite varžtus ir veržles.
- Pjovimo proceso metu tikrinkite ar visada yra pakankamas vandens lygis vonelėje.
- Patikimai pritvirtinkite diską.
- Plastiko/polipropileno padėklas yra rekomenduojamas.



Gamintojas neprisiima atsakomybės už gaminio sunaikinimą ar gedimus kurie įvyko dėl gaminio modifikacijos, kito galingumo naudojimo, perdirbimų, kurie neatitinka gamintojo numatytų originalių techninių charakteristikų.



Darbo vietoje garso slėgis gali pasiekti 85 db lygį (A)

Šiuo atveju rekomenduojama naudoti klausos organų apsaugos priemones.

10

RemontasS
A
V

Kreipkitės į tiekėją ar autorizuotus sedrviso centrus, kurie suremontuos per trumpiausią laiką ir priimtinausiomis kainomis.

11

Atsarginės dalys

Greitesniam detalių užsakymui ir kad sutaupytime laiko, užsakant atsarginės dalis, būtina užrašyti detalės numerį (žr. išsklotinę) ir kiekį kaip nurodyta lentelėje:

00000000	(0)
Gaminio Nr. _____	Kiekis _____

Žiūrėkite išsklotinę

12

Metalo laužas

Staklių susidėvėjimo atveju, kai jos išmetamos, šios medžiagos turi būti panaudojamos atsižvelgiant į įstatymų numatytus reikalavimus.

- **Pagrindinės medžiagos :**

- Variklis: Aliuminis (AL) - Plienas(AC), Varis (CU) - Poliamidai (PA)
- Staklės: Aliuminis (AL)

Šiame dokumente nurodytos instrukcijos ir atsarginės dalys yra tik informacinio, o ne privalomojo pobūdžio.

Kaip dalį mūsų gaminių kokybės gerinimo politikos mes pasiilikame teisę modifikuoti mūsų gaminius be išankstinio perspėjimo.

Pav: 1

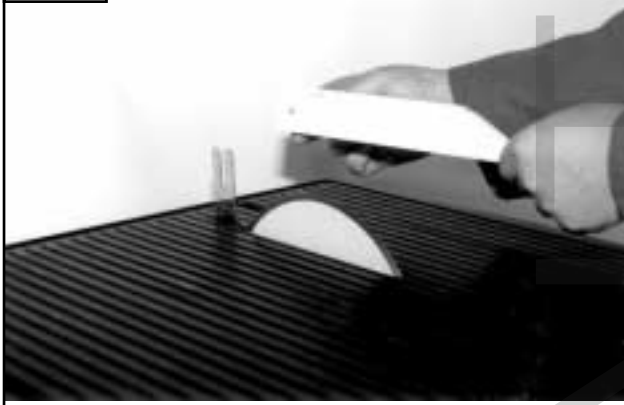

Pav: 2



Pav: 3



Pav: 4



Pav: 5



Pav: 6



Pav: 7



